

Lavadora de carga frontal, 7 kg, 1200 rpm  
3TS972B



### 3TS972B

- Clase de eficiencia energética D (dentro del rango de A a G)\*
- Motor ExtraSilencio con 10 años de garantía
- Sistema de detección automática de carga en seco.
- Capacidad: 7 kg.
- Función Más rápido: hasta un 65% menos de tiempo.
- Selección de centrifugado de 1200 a 400 r.p.m.\*\* con exclusión de centrifugado final.
- Display LED.
- Indicación de tiempo restante, estado de programa y fin diferido hasta 24 h.
- Programas especiales: Súper rápido 15/30 min., Rápido/mix, Camisas, Higiene, Microfibras, Ropa oscura, Nocturno.
- Funciones: Prelavado, aclarado extra, Selección de temperatura, Reducción de centrifugado.
- Función Pausa+carga: apertura de la puerta durante el ciclo de lavado.
- Sistema automático de distribución de ropa: Sensor 3G.
- Cubeta de detergente autolimpiante.
- Paneles laterales antivibración.
- Protección múltiple de agua.
- Bloqueo de seguridad para niños.
- Posibilidad de instalación bajo encimera en muebles de altura 85 cm o más.

### Accesorios opcionales

WMZ2200 ACCESORIO LAVADORA

WMZ2381 ACCESORIO LAVADORA

### Accesorios incluidos

4242006293208

Lavadora de carga frontal, 7 kg, 1200 rpm  
3TS972B

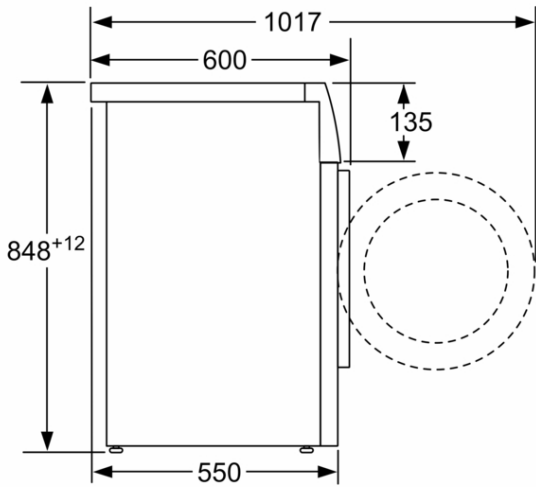

Dimensiones en mm

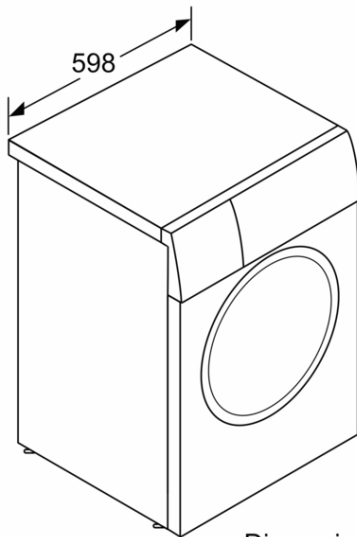

Dimensiones en mm

### Características

Tipo de construcción: Independiente  
 Bisagra de la puerta: Izquierda  
 Color de la puerta: Blanco  
 Longitud del cable de alimentación eléctrica: 160 cm  
 : 850,00 mm  
 Altura del producto: 848 mm  
 Dimensiones del aparato: alto x ancho x fondo (sin puerta): 848 x 598 x 550 mm  
 Ruedas de desplazamiento: No  
 Peso neto: 68,0 kg  
 Volumen del tambor: 55 l  
 Capacidad de algodón: kg  
 Universal Product Code:  
 Color: Blanco  
 Door Frame:  
 Color Buttons:  
 Color Dial:  
 Otros colores disponibles:  
 Nivel de ruido lavado: 52 dB(A) re 1 pW  
 Potencia de conexión: 2300 W  
 Intensidad corriente eléctrica: 10 A  
 Tensión: 220-240 V  
 Frecuencia: 50 Hz  
 Consumo anual de energía: kWh  
 Total annual water consumption: gal  
 Energy Star Qualified: No  
 Cord Included: Si  
 Length of electrical supply cord (in):  
 Tipo de enchufe: Schuko con conexión a tierra  
 Long. tubo de desagüe (in): 59,05  
 Long. tubo entrada agua (in): 59,05  
 Appliance Dimensions (h x w x d) (inches): x x  
 Dimensions of the packed product: 34.64 x 25.19 x 24.99  
 Net weight: 150,000 lbs  
 Gross weight: 152,000 lbs  
 Capacity: Cu Ft  
 Longitud tubo de desagüe: 150,00 cm  
 Longitud tubo entrada de agua: 150,00 cm  
 Medidas del producto embalado: 880 x 635 x 640 mm  
 Peso bruto: 69,0 kg  
 Consumo eléctrico standby/red. Consultar el manual de instrucciones sobre cómo desactivar el módulo WiFi.: W  
 Temporizador en espera/red: min  
 Potencia de conexión: 2300 W  
 Intensidad corriente eléctrica: 10 A  
 Tensión: 220-240 V  
 Frecuencia: 50 Hz  
 Certificaciones de homologación: CE, VDE  
 Consumo de energía: kWh  
 Consumo de agua: l  
 Consumo anual de agua: l  
 Consumo anual de energía: kWh