

## Serie 2, Lavavajillas totalmente integrable, 60 cm SMV2ITX18E



## Lavavajillas conectables con opción de reducción de ruido en cualquier momento vía app Home Connect, Silence on demand.

- **Home Connect:** electrodomésticos con conectividad inteligente a internet para facilitar las tareas.
- **Home Connect:** controla tu lavavajillas a distancia o con la voz.
- **Lavavajillas Bosch sostenibles gracias a la múltiple tecnología que incorporan. Tecnología ActiveWater consumo respetuoso de agua y energía garantizando unos resultados excelentes de limpieza.**
- **InfoLight: proyección de luz sobre el suelo indicando si el lavavajillas está o no en funcionamiento.**
- **Silence on demand: pausa activa de hasta 30 min el nivel de ruido en cualquier momento a través de la app Home Connect.**

### Datos técnicos

Clase de eficiencia energética:	..... E
Consumo de energía por 100 ciclos programa ECO:	..... 92 kWh
Nº máx. servicios:	..... 12
Consumo de agua programa ECO por ciclo:	..... 10.5 l
Duración del programa:	..... 4:30 h
Nivel de ruido:	..... 48 dB(A) re 1 pW
Clase de nivel de ruido:	..... C
Tipo de construcción:	..... Integrable
Altura de la encimera extraíble:	..... 0 mm
Dimensiones del aparato:	..... 815 x 598 x 550 mm
Dimensiones de instalación necesarias (H x W x D):	..... 815-875 x 600 x 550 mm
Fondo con puerta abierta a 90 grados:	..... 1150 mm
Patatas regulables:	..... Si, a todo
Ajuste máximo de las patas:	..... 60 mm
Zócalo regulable:	..... Ambos, horizontal y vertical
Peso neto:	..... 31.3 kg
Peso bruto:	..... 33.4 kg
Potencia:	..... 2400 W
Intensidad corriente eléctrica:	..... 10 A
Tensión:	..... 220-240 V
Frecuencia:	..... 50; 60 Hz
Repair index:	..... 8.6
Longitud del cable de alimentación eléctrica:	..... 175.0 cm
Tipo de enchufe:	..... Schuko a tierra
Longitud del manguito de entrada:	..... 165 cm
Longitud del manguito de salida:	..... 190 cm
Código EAN:	..... 4242005207213
Tipo de instalación:	..... Integrable

### Accesorios opcionales

SGZ0BI02	Accesorio
SGZ0IC00	Soporte clip para cesta superior
SGZ1010	Accesorio lavavajillas ext. AquaStop
SGZ8BI00 :	
SMZ1051EU :	
SMZ2056	ACCESORIO LAVAVAJILLAS PUERTA ACERO
SMZ5003	Accesorio
SMZ5300	ACCESORIO LAVAVAJILLAS SOPORTE COPAS



4 242005 207213

## **Serie 2, Lavavajillas totalmente integrable, 60 cm SMV2ITX18E**

### **Lavavajillas conectables con opción de reducción de ruido en cualquier momento vía app Home Connect, Silence on demand.**

- 
- Home Connect: controla tu electrodoméstico desde cualquier lugar a través de la app
  - Clase de eficiencia energética: E dentro del rango de A (más eficiente) a G (menos eficiente)
  - Capacidad: 12 servicios
  - Motor EcoSilence, mínimo ruido y mejor eficiencia
  - Display digital con indicadores luminosos y teclas
  - InfoLight: proyección de luz en el suelo para saber que está en funcionamiento
  - Freno en cesta inferior evitando posibles descarrilamientos
  - Programa especial: Limpieza de la cuba
  - Programa Prelavado: configurable en la tecla "Favorito"
  - 3 funciones: Extra Secado, Media carga, SpoD VarioSpeed
  - Silence on demand vía App HC
  - Inicio diferido: 3/6/9 horas
  - Bandeja dosificadora de detergentes combinados
  - Detección automática de detergentes "Todo en 1"
  - Cuba mixta de acero inoxidable con base Polinox®. 10 años de garantía en la cuba
  - AquaStop: sistema de protección antifugas. Garantía de por vida
  - Consumo de agua por ciclo: 10.5 litros
  - Nivel de ruido: 48 dB
  - Dimensiones del aparato (alto x ancho x fondo): 81.5 x 59.8 x 55 cm

\* Información sobre los términos y condiciones de la garantía en la web.

<sup>1</sup> Dentro del rango de eficiencia energética desde A (más eficiente) hasta G (menos eficiente)

## Serie 2, Lavavajillas totalmente integrable, 60 cm SMV2ITX18E

dimensiones en mm



⏏ enchufe  
( ) valores con juego de prolongación

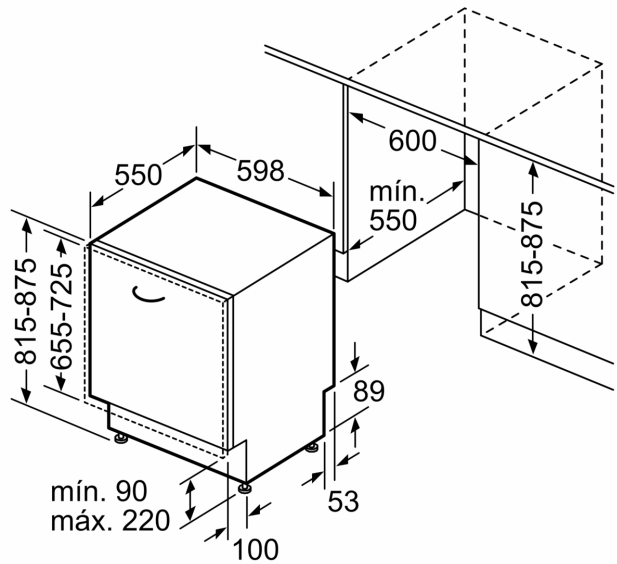

Dimensiones en mm